

Перв. примен.

Справ. №

Подп. и дата

Инв. № дудл.

Взам.инв.

Подп. и дата

Инв. № подл.

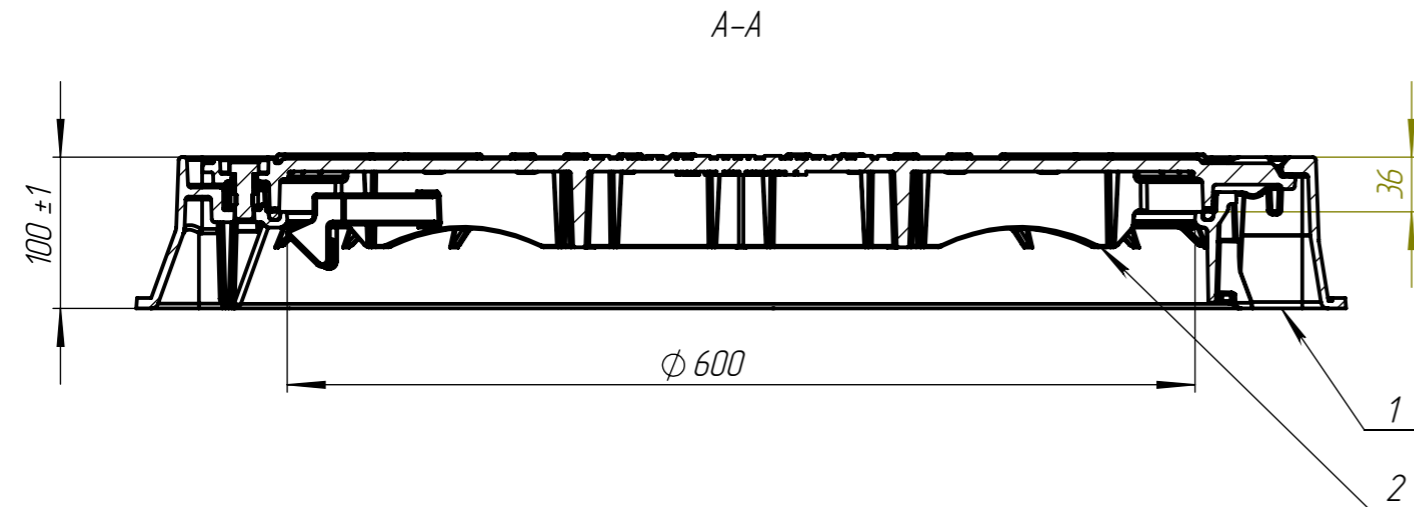
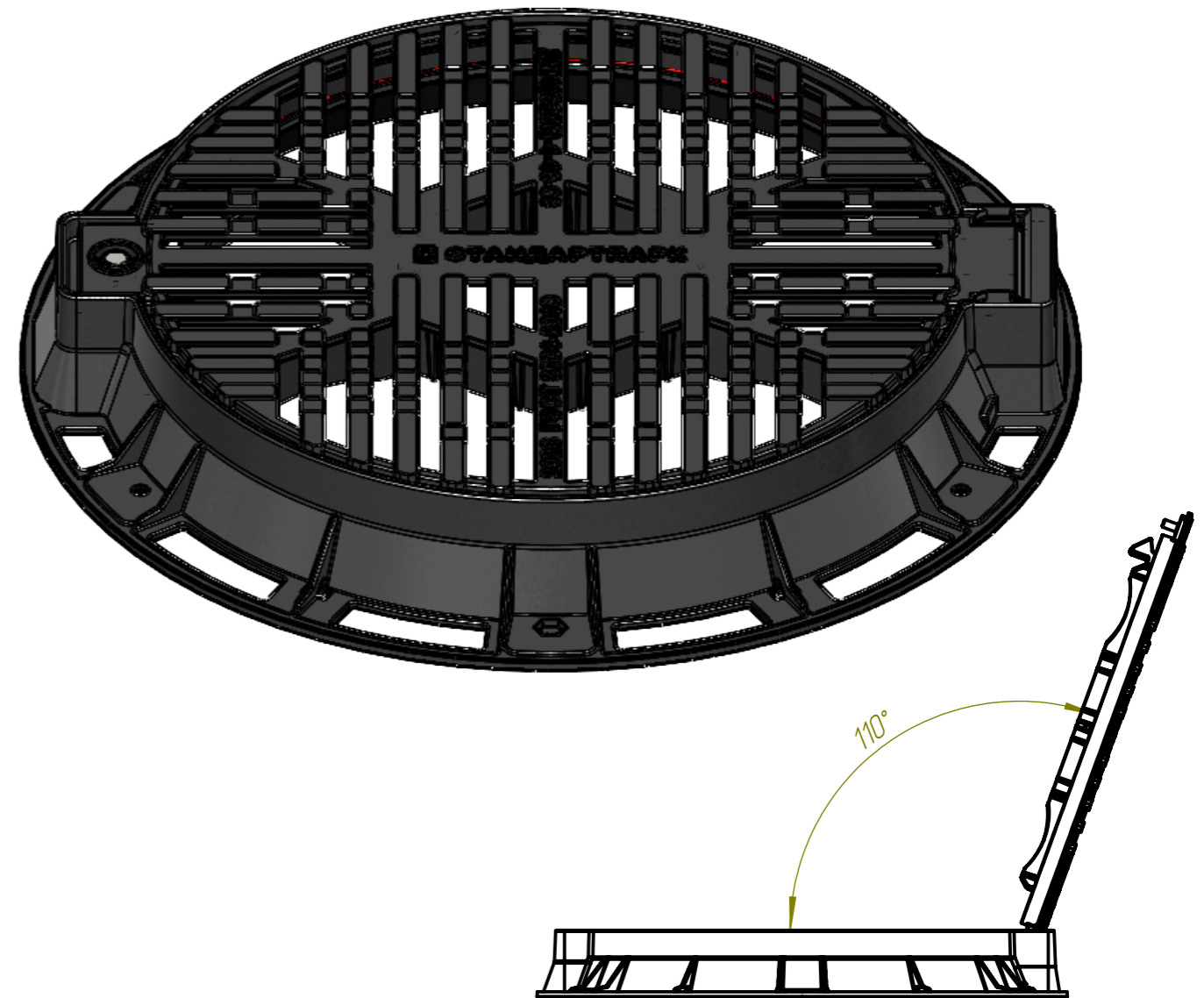
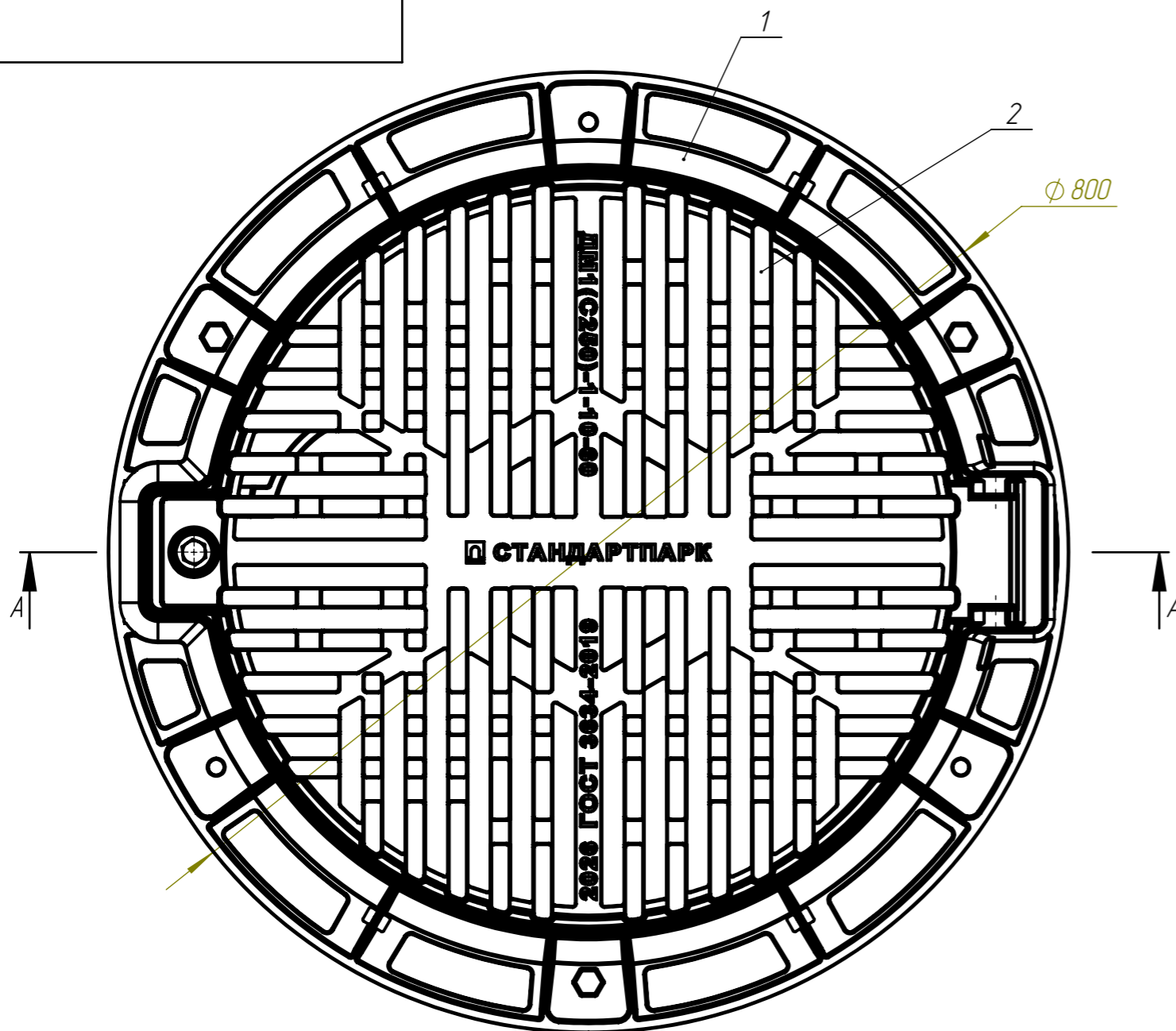

Поз. 1 – корпус (вес 17,31 кг)
 Поз. 2 – крышка (вес 21,23 кг)

1. Согласно ГОСТ 26645-85 для отливки от 10 до 40 кг 9 класса точности отклонение от массы может составлять до 8%.
2. Проходной размер в свету составляет 600мм.
3. Площадь щелей составляет 1083.3 см²

					ДМ1(С250)-60.80.10-В4.000			Арт. 32158/10-45М
Изм	Лист	№ документа	Подп.	Дата	Дождеприемник фланцевый в круглом корпусе ДМ1 (С250)	Лит.	Масса	Масштаб
Разраб.	Вернигора А.В.			28.11.25			38.70	1:5
Проб.	Денисова Н.А.					Лист	Листов 1	
Т. контр								
Н. контр					Чугун В4-50 ГОСТ 7293-85			
Утв.	Масолов А.Ю.							