

Перв. примен.

Справ. №

Подп. и дата

Изм. № дудл.

Взам инв.

Подп. и дата

Изм. № подл.

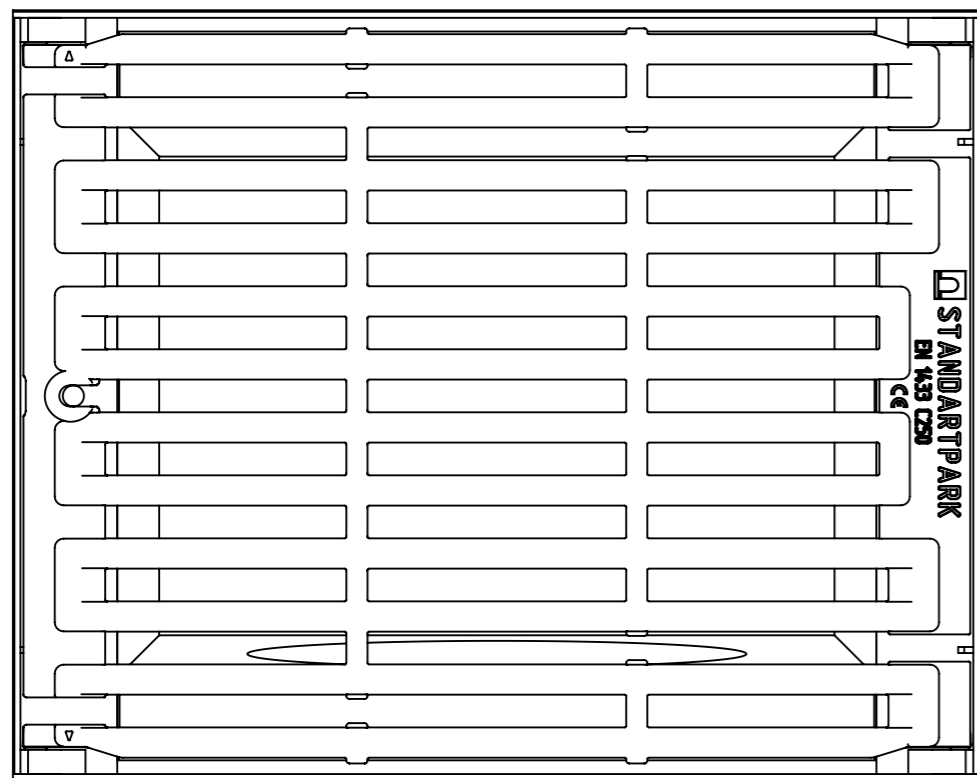
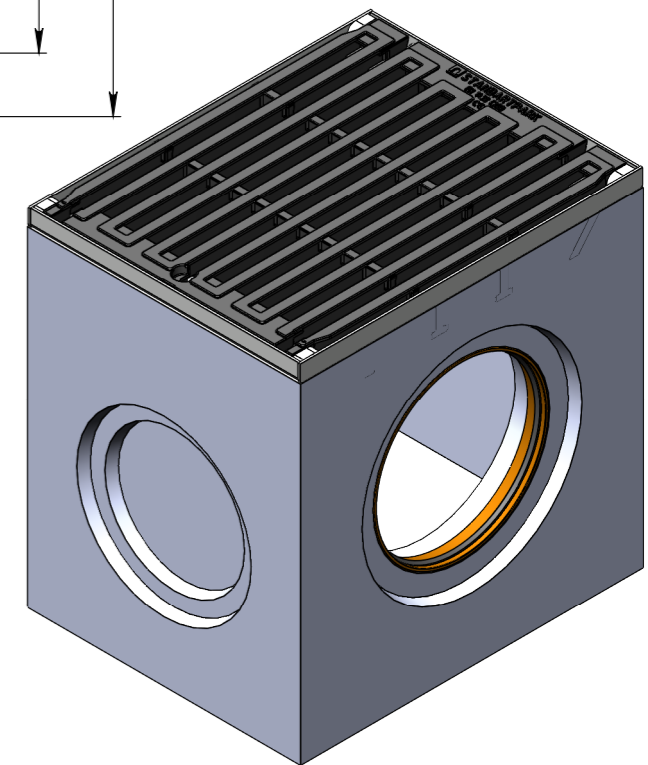
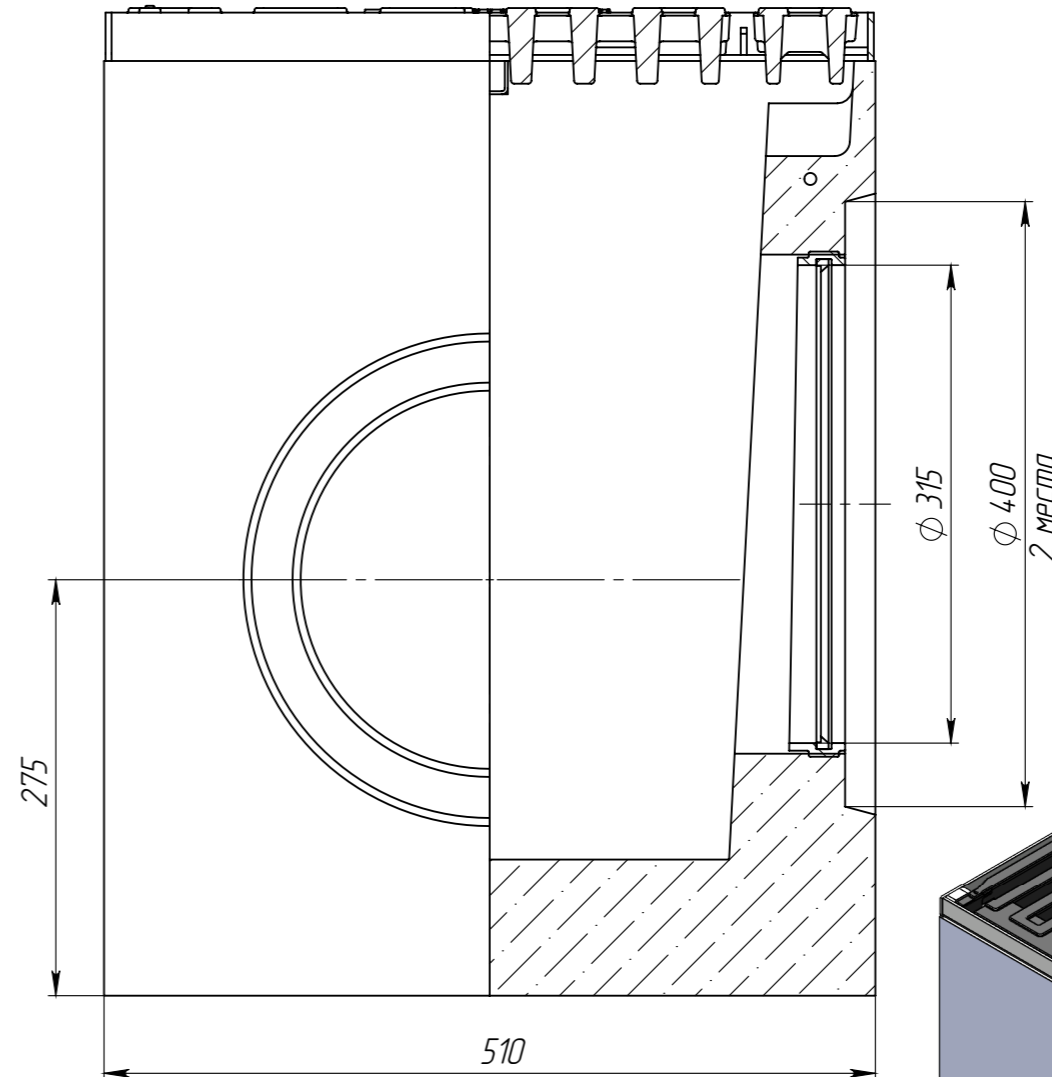
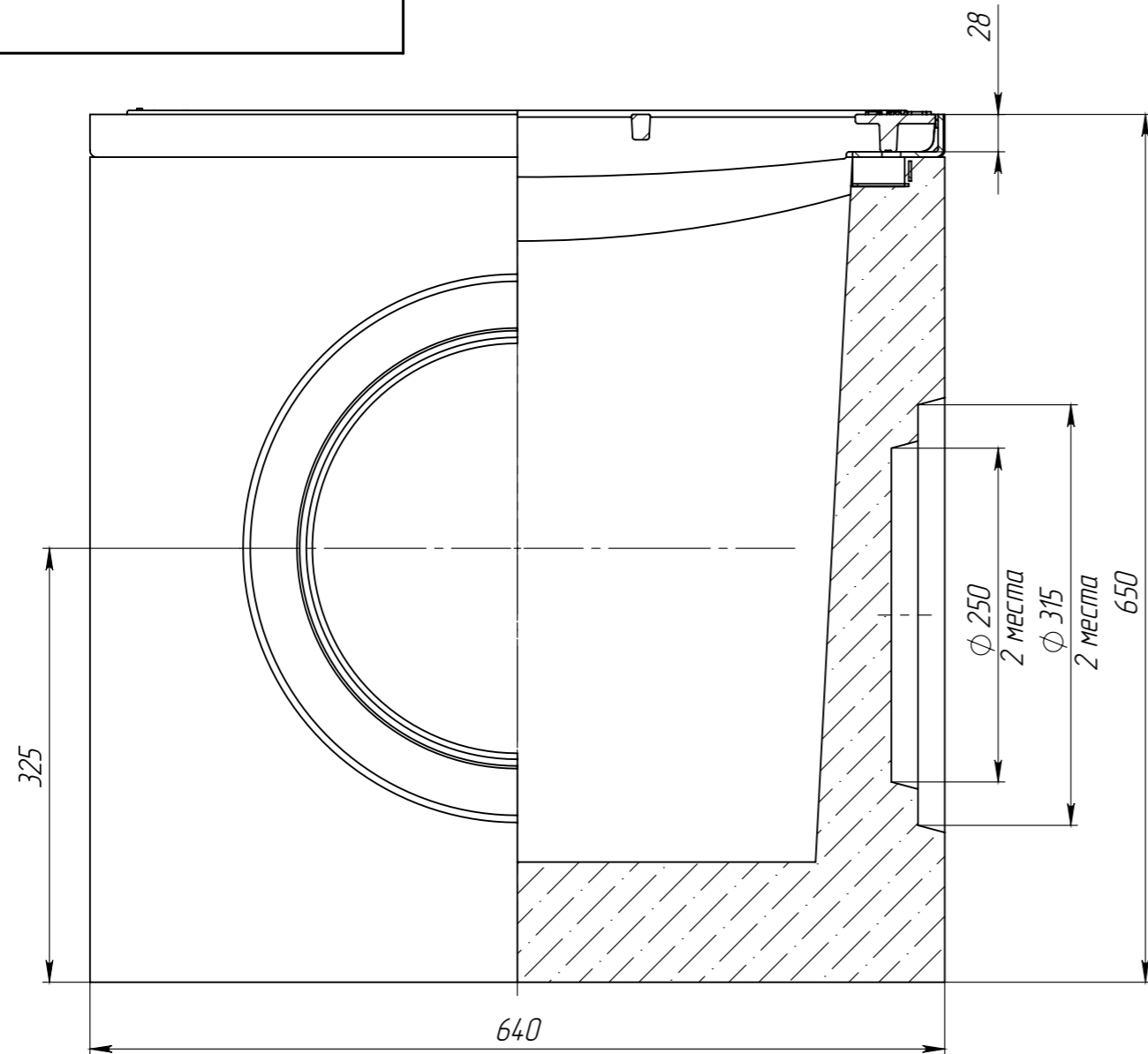

1. Объем бетона в изделии составляет 0,0976м.куб.
2. Отклонение фактической массы от номинальной может составлять до 10%

					Арт. 049774.83М-Р315		
					ДП-50.64.65-Б-С3-М-Р315-ВЧЦ33		
					Дождеприемник с муфтовым подключением DN315		
Изм	Лист	№ документа	Подп.	Дата	Лит.	Масса	Масштаб
Разраб.						268,6	1:5
Пров.					Лист	Листов 1	
Т. контр							
Н. контр							
Утв.							

